

릭 플러그 커플링 • 회전각과 횡방향 읍셋 보상  
EH 25100.



제품 설명

축방향 운동없이 회전각과 횡방향 읍셋이 보상되는 릭 플러그 커플링은 일직선이 아닌 직선 운동등과 같이 다양하게 적용된다. 풀리지 않는 부품으로 컴팩트하게 되어있다. 견고하고 컴팩트 한 디자인, 늘어지지 않는 부품.

재질

- 클로우
  - 열처리 스틸, 열처리, 인산염 처리
- 시트
  - 열처리 스틸, 열처리, 인산염 처리
- 커플링 부품
  - 열처리 스틸, 질산염 처리, 흑색
- 너트
  - 열처리 스틸, 인산염 처리
- 잠금 너트
  - 스틸, 검정색 (ISO 4035/8675)

스프링

- 스텐레스 스틸

조립

T-슬롯에 의해 분해와 조립 : 수작업으로 재 조질이 필요없다.  
릭 플러그 커플링은 일반적으로 연결 나사에 의해 유공압 리프팅 실린더에 쓰인다.

더 많은 정보

참조

릭 플러그 커플링은 어떠한 토크도 전달하지 않는다.

그림

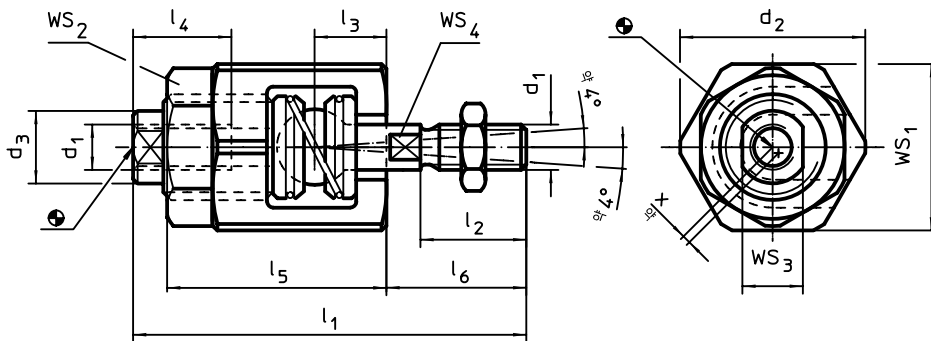

주문 정보

d <sub>1</sub>	d <sub>2</sub>	d <sub>3</sub>	치수						WS				횡방향 읍셋 보상 x 최대 [mm]	최대인장과 압축 하중 최대 [kN]	[g]	부품번호.		
			l <sub>1</sub>	l <sub>2</sub>	l <sub>3</sub>	l <sub>4</sub> 최소	l <sub>5</sub>	l <sub>6</sub>	WS <sub>1</sub>	WS <sub>2</sub>	WS <sub>3</sub>	WS <sub>4</sub>						
[mm]													[mm]					
M 6	24,5	9,6	52	14	9,5	13	29	18,5	22	19	8	5	0,6	2,5	75	25100.0406		
M 8	30,0	15,0	63	18	11,5	16	33	23,5	27	24	13	7	0,6	4,5	137	25100.0408		
M10	44,0	21,0	81	22	16,0	24	43	30,5	41	36	18	12	0,7	6,5	401	25100.0410		
M12	44,0	21,0	85	26	16,0	24	43	34,5	41	36	18	12	0,7	10,0	405	25100.0412		
M16	60,0	32,0	121	34	26,0	34	62	45,0	55	46	27	18	1,0	18,0	1127	25100.0416		
M20	60,0	32,0	129	42	26,0	34	62	53,0	55	46	27	18	1,0	30,0	1152	25100.0420		
M10 x 1,25	44,0	21,0	81	22	16,0	24	43	30,5	41	36	18	12	0,7	6,5	403	25100.0430		
M12 x 1,25	44,0	21,0	85	26	16,0	24	43	34,5	41	36	18	12	0,7	10,0	406	25100.0432		
M16 x 1,5	60,0	32,0	121	34	26,0	34	62	45,0	55	46	27	18	1,0	18,0	1128	25100.0436		
M20 x 1,5	60,0	32,0	129	42	26,0	34	62	53,0	55	46	27	18	1,0	30,0	1155	25100.0440		

적용 예

