

크랭크 핸들 • DIN 469 일직선형, 사각홈 DIN 79 가 있는 형
EH 24330.



제품 설명

이음새 연마처리, 블라스트.
허브 가공.

재질

기계 핸들

- 스틸, 아연도금으로 아연-코팅처리, 피막 처리

핸들 몸체

- 주철 (GTW), 플라스틱 코팅, 검은색
- 마디가 있는 주물, 플라스틱 코팅, 검은색

그림

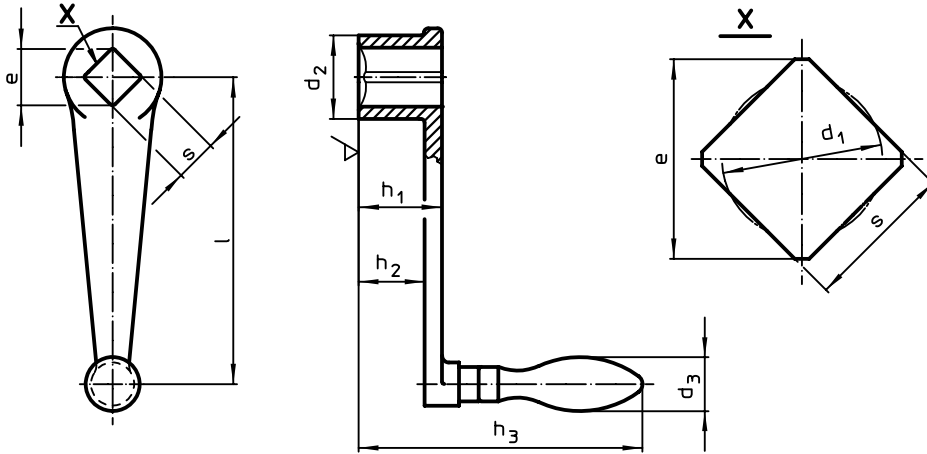

주문 정보

| l | s H11 | e 최소 | 치수 | | | | | 기계 핸들 ∅ | [g] | 부품번호. |
|--|----------|---------|----------------|----------------|----------------|---------------------|----------------|------------|------|------------|
| | | | d ₁ | d ₂ | h ₁ | h ₂ ~ | h ₃ | | | |
| [mm] | | | | | | | | | | |
| 돌아가는 볼 손잡이 EH 24460., DIN 98, D 형 | | | | | | | | | | |
| 63 | 10 | 13,1 | 10,5 | 20 | 20 | 15 | 79 | 16 | 118 | 24330.0010 |
| 80 | 10 | 13,1 | 10,5 | 24 | 24 | 18 | 97 | 18 | 194 | 24330.0020 |
| | 12 | 16,1 | 12,6 | 24 | 24 | 18 | 97 | 18 | 197 | 24330.0021 |
| 100 | 12 | 16,1 | 12,6 | 28 | 28 | 21 | 100 | 20 | 272 | 24330.0030 |
| | 14 | 18,1 | 14,7 | 28 | 28 | 21 | 100 | 20 | 280 | 24330.0031 |
| 125 | 14 | 18,1 | 14,7 | 34 | 34 | 26 | 122 | 22 | 468 | 24330.0040 |
| | 17 | 22,2 | 17,9 | 34 | 34 | 26 | 122 | 22 | 433 | 24330.0041 |
| 160 | 17 | 22,2 | 17,9 | 38 | 38 | 29 | 126 | 25 | 667 | 24330.0050 |
| | 19 | 25,2 | 20,0 | 38 | 38 | 29 | 126 | 25 | 651 | 24330.0051 |
| 200 | 19 | 25,2 | 20,0 | 44 | 44 | 34 | 160 | 28 | 1054 | 24330.0060 |
| | 22 | 28,2 | 23,1 | 44 | 44 | 34 | 160 | 28 | 992 | 24330.0061 |
| 250 | 22 | 28,2 | 23,1 | 48 | 48 | 36 | 162 | 32 | 1441 | 24330.0070 |
| | 24 | 32,2 | 25,3 | 48 | 48 | 36 | 162 | 32 | 1409 | 24330.0071 |
| 고정된 손잡이 EH 24450., DIN 39 F 형 | | | | | | | | | | |
| 63 | 10 | 13,1 | 10,5 | 20 | 20 | 15 | 74 | 16 | 109 | 24330.0110 |
| 80 | 10 | 13,1 | 10,5 | 24 | 24 | 18 | 94 | 18 | 183 | 24330.0120 |
| | 12 | 16,1 | 12,6 | 24 | 24 | 18 | 94 | 18 | 186 | 24330.0121 |
| 100 | 12 | 16,1 | 12,6 | 28 | 28 | 21 | 98 | 20 | 278 | 24330.0130 |
| | 14 | 18,1 | 14,7 | 28 | 28 | 21 | 98 | 20 | 259 | 24330.0131 |
| 125 | 14 | 18,1 | 14,7 | 34 | 34 | 26 | 120 | 22 | 444 | 24330.0140 |
| | 17 | 22,2 | 17,9 | 34 | 34 | 26 | 120 | 22 | 433 | 24330.0141 |
| 160 | 17 | 22,2 | 17,9 | 38 | 38 | 29 | 122 | 25 | 649 | 24330.0150 |
| | 19 | 25,2 | 20,0 | 38 | 38 | 29 | 122 | 25 | 633 | 24330.0151 |
| 200 | 19 | 25,2 | 20,0 | 44 | 44 | 34 | 154 | 28 | 962 | 24330.0160 |
| | 22 | 28,2 | 23,1 | 44 | 44 | 34 | 154 | 28 | 983 | 24330.0161 |
| 250 | 22 | 28,2 | 23,1 | 48 | 48 | 36 | 157 | 32 | 1360 | 24330.0170 |
| | 24 | 32,2 | 25,3 | 48 | 48 | 36 | 157 | 32 | 1351 | 24330.0171 |