

편심 킥 클램프 • 암나사 타입

EH 23390.



제품 설명

위크피스를 빠르고 쉽게 클램핑하고 해제할 수 있음.
"조정 가능한" 디자인 (그림 2)을 사용할 때, 레버 위치는 움직일 수 있음.

재질

써포트 와셔

- 플라스틱 PA, 유리섬유 보강
- 플라스틱 POM, 유리섬유 보강

레버

- 아연 다이 캐스트, 플라스틱 코팅처리, 검은색

나사 부품

- 스틸, 아연 도금처리
- 스텐레스 스틸 1.4305

내부 부품

- 스틸, 아연 도금처리
- 스텐레스 스틸 1.4305

조정 너트

- 스틸, 아연 도금처리
- 스텐레스 스틸 1.4305

그림

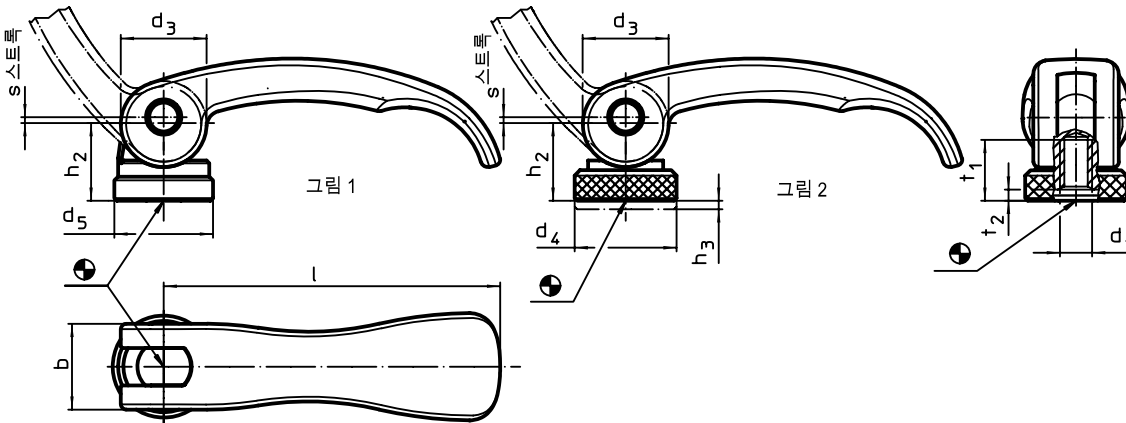

주문 정보

l	d ₁	d ₃	d ₄	치수			조절범위 h ₃ 최소	b	t ₁	t ₂ 최소 클램핑 위치에서	스트로크 s 레버 위치 90도 에서의 위치 [mm]	최대 [°C]	[g]	부품번호.	
				d ₅	h ₂ 최대	[mm]								스틸	스텐레스 스틸
암나사 타입 - 그림 1															
63	M5	16	-	18,5	16,4	-	16	13	3,0	0,75	80	60	23390.0003	23390.0203	
	M6	16	-	18,5	16,4	-	16	13	3,0	0,75	80	58	23390.0001	23390.0201	
82	M8	20	-	22,5	19,5	-	20	15	3,7	1,00	80	116	23390.0002	23390.0202	
암나사 스크류, 조절 가능 - 그림 2															
63	M5	16	19	-	16,4	1,5	16	13	3,0	0,75	80	65	23390.0103	23390.0303	
	M6	16	19	-	16,4	1,5	16	13	3,0	0,75	80	64	23390.0101	23390.0301	
82	M8	20	25	-	19,5	2,5	20	15	3,7	1,00	80	130	23390.0102	23390.0302	

적용 예

