

클램핑 클로  
EH 23290.

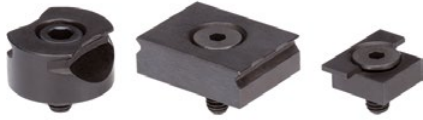

제품 설명

클램핑 클로우(claws)는 클램핑 척과 픽스처 설치를 위해 제작 되었다. 카운터 보어나 나사 홀은 설치를 위해서만 사용된다. 클램핑 클로의 날카로운 모서리는 워크피스에 고정되므로, 고정된 상태에서 수평 혹은 횡 이동을 피한다. 스톱 부품은 워크피스의 위치 결정에 사용된다.

재질

- 스틸, 경화처리, 흑색처리

그림



그림 1

그림 2

그림 3

주문 정보

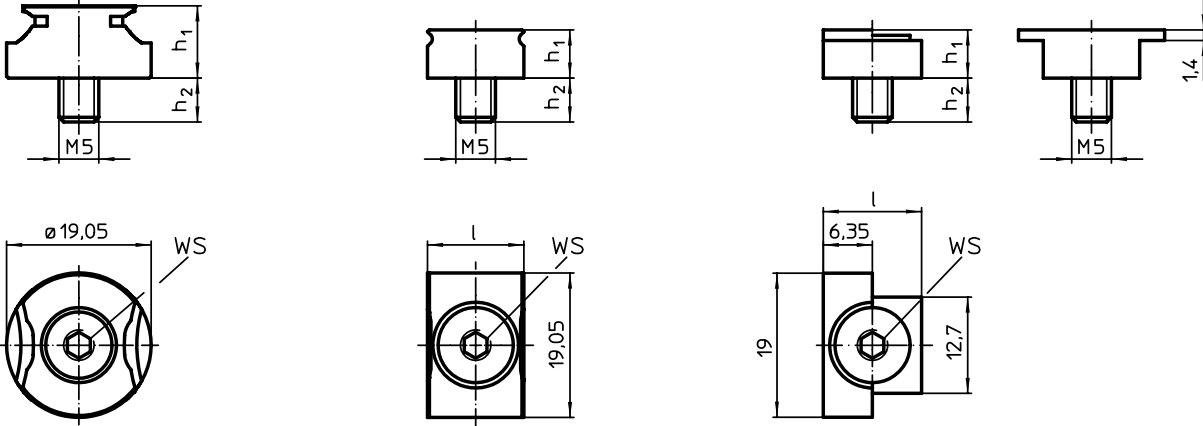
l	h <sub>1</sub>	치수		s	WS	[g]	부품번호
		h <sub>2</sub>	~				
[mm]							
클램핑 클로, 원형 - 그림 1							
-	9,53	5,9	1,5 - 3,0	4	18	23290.0100	
클램핑 클로 - 그림 2							
12,70	6,35	6,0	1,5 - 1,9	3	12	23290.0101	
19,05	7,92	8,1	1,5 - 3,0	3	22	23290.0102	
25,40	7,92	8,1	1,5 - 3,0	3	30	23290.0103	
스톱 부품 - 그림 3							
12,70	6,35	6,0	-	3	6	23290.0104	

적용 예

