

다운 홀드 클램프 • 클램핑 레버 있음

EH 23210.



제품 설명

빠른 동작을 가진 클램핑 부품으로 스톱퍼와 플레이트 방향으로 동시에 압력을 가하는 것이 가능하다. 클램프를 하면서 동시에 아래 쪽으로 잡아 당기는 효과가 있음. 낮은 구조는 전체 표면의 가공을 용이하게 만들며 원통형 스톱퍼 EH 23280 과 함께 사용하여 특수 픽스처들의 교체가 가능하다.

재질

- 스틸, 표면 경화처리, 흑색처리

그림

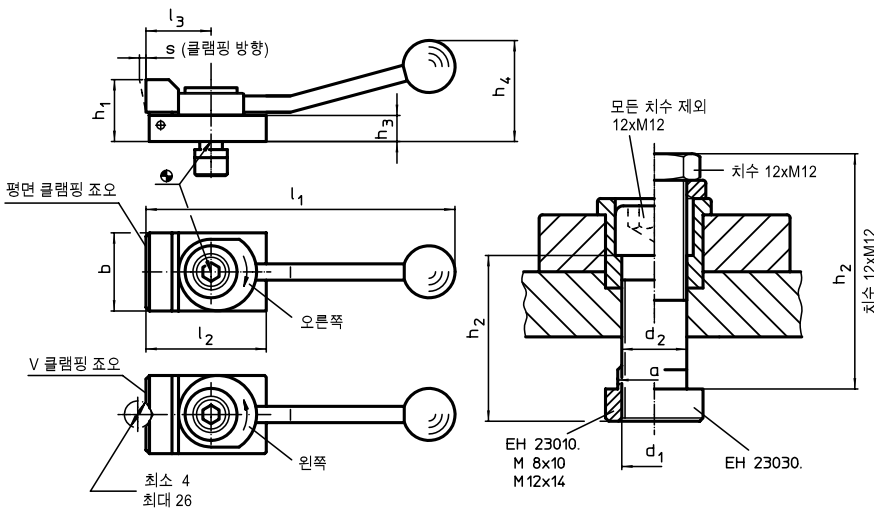

주문 정보

T-슬롯 사이즈 [mm]	치수 [mm]												수평의 클램핑력 최대 [kN]	[g]	부품번호.
	d <sub>1</sub>	a	b	d <sub>2</sub>	h <sub>1</sub>	h <sub>2</sub>	h <sub>3</sub>	h <sub>4</sub>	l <sub>1</sub>	l <sub>2</sub>	l <sub>3</sub>	s			
<b>일자형 클램핑 조오, 오른쪽으로 클램핑</b>															
10	M 8	9,6	32	8,4	20	30	8	40	132	50	32	3	3,5	262	23210.0101
12	M12	11,6	48	12,5	38	60	16	62	190	72	40	4	7,0	870	23210.0321
14	M12	13,6	48	12,5	38	40	16	62	190	72	40	4	7,0	845	23210.0341
<b>일자형 클램핑 조오, 왼쪽으로 클램핑</b>															
10	M 8	9,6	32	8,4	20	30	8	40	132	50	32	3	3,5	262	23210.0105
12	M12	11,6	48	12,5	38	60	16	62	190	72	40	4	7,0	868	23210.0325
14	M12	13,6	48	12,5	38	40	16	62	190	72	40	4	7,0	847	23210.0345
<b>V-클램핑 조오, 오른쪽으로 클램핑</b>															
10	M 8	9,6	32	8,4	20	30	8	40	132	50	32	3	3,5	263	23210.0102
12	M12	11,6	48	12,5	38	60	16	62	190	72	40	4	7,0	893	23210.0322
14	M12	13,6	48	12,5	38	40	16	62	190	72	40	4	7,0	838	23210.0342
<b>V-클램핑 조오, 왼쪽으로 클램핑</b>															
10	M 8	9,6	32	8,4	20	30	8	40	132	50	32	3	3,5	264	23210.0106
12	M12	11,6	48	12,5	38	60	16	62	190	72	40	4	7,0	900	23210.0326
14	M12	13,6	48	12,5	38	40	16	62	190	72	40	4	7,0	841	23210.0346

적용 예

