

위치 부상 • 포지셔닝 클램핑 핀 용, 나사 고정용

EH 23111.



제품 설명

재질

- 몸체- 강화 스틸, 흑색처리
- 스테레스 스틸 1.4112, 경화 처리

조립

포지셔닝 클램핑 핀 용 나사 체결식 위치 부상은 머신 테이블 또는 베이스 플레이트에 나사로 조여 설치. 고정용 나사가 함께 공급되어짐.

그림

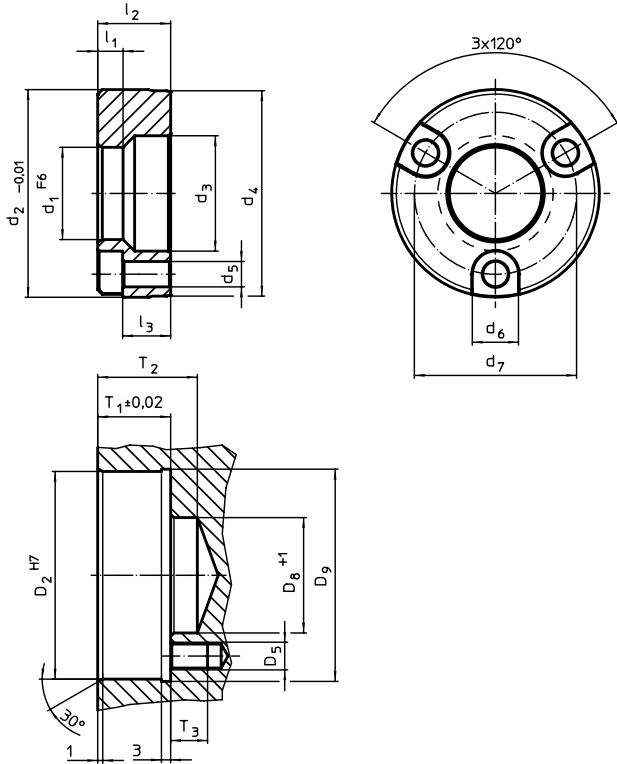

주문 정보

치수										위치 홀							부품번호.			
d ₁	d ₂	d ₃	d ₄	d ₅	d ₆	d ₇	l ₁	l ₂	l ₃	D ₂	D ₅	D ₈	D ₉	T ₁	T ₂	T ₃		[g]	표면-경화처리 스틸	스테인레스 스틸
F6	+0,01								~	H7		+1		±0,02						
[mm]										[mm]										
16	36,99	20	36,5	4,5	8	29	5,25	11,56	7,0	37	M4	20	38,5	11,91	22	12	70	23111.0782	23111.0882	
20	44,99	25	44,5	5,5	10	35	5,25	15,82	10,0	45	M5	25	46,5	16,21	22	12	130	23111.0784	23111.0884	
25	54,99	31	54,5	6,6	11	42	5,25	19,94	13,5	55	M6	31	56,5	20,32	28	14	245	23111.0786	23111.0886	
30	59,99	37	59,5	6,6	11	48	5,25	21,77	15,0	60	M6	37	61,5	22,15	28	14	195	23111.0788	23111.0888	

적용 예

