

부싱 • 포지셔닝 클램핑 핀 용  
EH 23111.



제품 설명

재질

- 몸체- 강화 스틸, 흑색처리
- 스텐레스 스틸 1.4112, 경화 처리

조립

두 개의 센터링 부싱과 두 개의 플로팅 부싱을 플레이트에 고정하여 사용함에 따라 클램프의 반복성을 보장함.

센터링 부싱은 중심점을 잡는 역할을 하며, 플로팅 부싱은 클램프를 용이하게 하기 위해 공차가 있음.

특징

플로팅 부싱은 다른 제품임을 표시하기 위한 홈이 있음.

그림

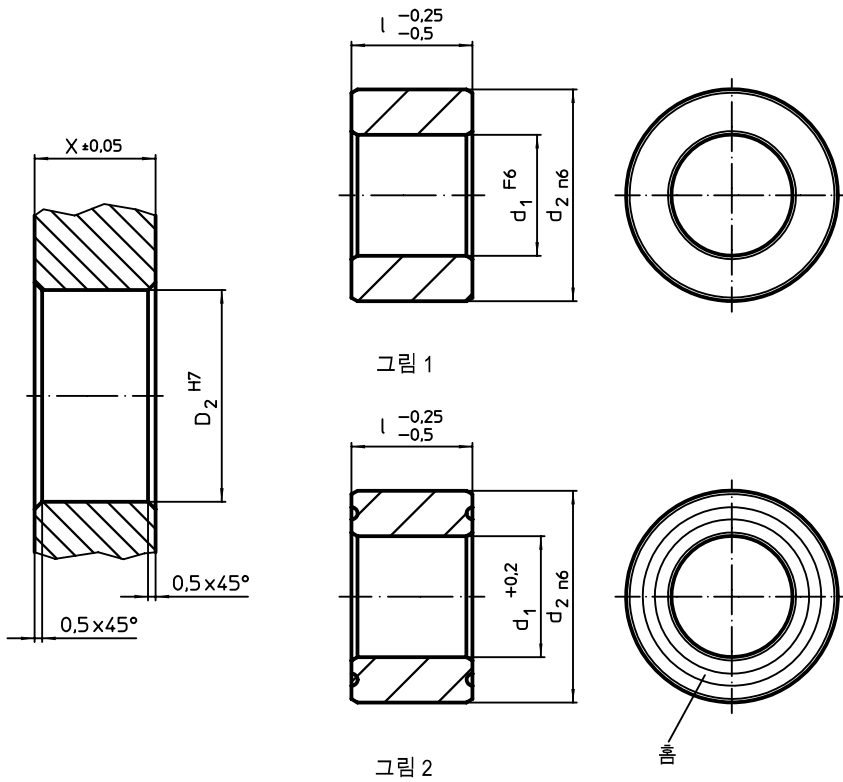

주문 정보

| d <sub>1</sub>    | 치수<br>l<br>-0.25<br>-0.5<br>[mm] | d <sub>2</sub><br>n6 | X<br>±0,05 | 위치 홀<br>D <sub>2</sub><br>H7 | [g] | 부품번호.      |            |
|-------------------|----------------------------------|----------------------|------------|------------------------------|-----|------------|------------|
|                   |                                  |                      |            |                              |     | 표면-경화처리 스틸 | 스텐레스 스틸    |
| <b>센터링 - 그림 1</b> |                                  |                      |            |                              |     |            |            |
| 16,0 F6           | 20                               | 25                   | 20         | 25                           | 45  | 23111.0702 | 23111.0802 |
|                   | 25                               | 25                   | 25         | 25                           | 55  | 23111.0704 | 23111.0804 |
| 20,0 F6           | 20                               | 35                   | 20         | 35                           | 100 | 23111.0706 | 23111.0806 |
|                   | 25                               | 35                   | 25         | 35                           | 125 | 23111.0708 | 23111.0808 |
| 25,0 F6           | 20                               | 35                   | 20         | 35                           | 75  | 23111.0710 | 23111.0810 |
|                   | 25                               | 35                   | 25         | 35                           | 95  | 23111.0712 | 23111.0812 |
| 30,0 F6           | 20                               | 45                   | 20         | 45                           | 140 | 23111.0714 | 23111.0814 |
|                   | 25                               | 45                   | 25         | 45                           | 175 | 23111.0716 | 23111.0816 |
| <b>플로팅 - 그림 2</b> |                                  |                      |            |                              |     |            |            |
| 16,8 +0,2         | 20                               | 25                   | 20         | 25                           | 42  | 23111.0732 | 23111.0832 |
|                   | 25                               | 25                   | 25         | 25                           | 52  | 23111.0734 | 23111.0834 |
| 20,8 +0,2         | 20                               | 35                   | 20         | 35                           | 95  | 23111.0736 | 23111.0836 |
|                   | 25                               | 35                   | 25         | 35                           | 120 | 23111.0738 | 23111.0838 |
| 25,8 +0,2         | 20                               | 35                   | 20         | 35                           | 70  | 23111.0740 | 23111.0840 |
|                   | 25                               | 35                   | 25         | 35                           | 85  | 23111.0742 | 23111.0842 |
| 30,8 +0,2         | 20                               | 45                   | 20         | 45                           | 135 | 23111.0744 | 23111.0844 |
|                   | 25                               | 45                   | 25         | 45                           | 165 | 23111.0746 | 23111.0846 |