

本書の内容を無断で転記、転載することを禁じます。

回転カン付打込み棒・プレート

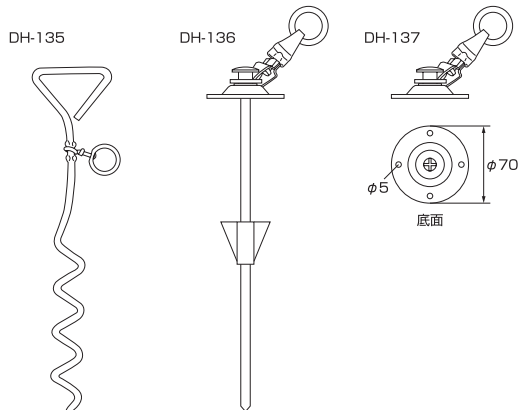

材質：鉄

商品コード	品番	品名	入数(個)	参考売価	4960983	包装形態
015135	DH-135	回転カン付らせん打込み棒	1	480	151358	バラ+フラッグ <small>販売中止予定</small>
015136	DH-136	回転カン付戻り止め付打込み棒	1	1,000	151365	バラ+フラッグ <small>販売中止予定</small>
015137	DH-137	回転カン付プレート	1	750	151372	バラ+フラッグ <small>販売中止予定</small>

ロープフック

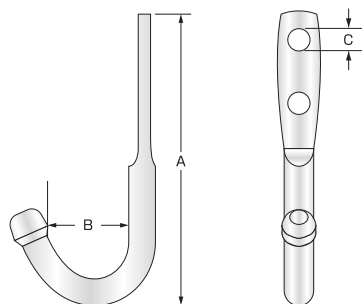

材質：鉄

商品コード	品番	品名	入数(個)	参考売価	4960983	包装形態
015145	015145	ロープフック 46mm 鉄/ユニクロ	1	151457	151457	バラ+フラッグ
015146	015146	ロープフック 61mm 鉄/ユニクロ	1	151464	151464	バラ+フラッグ
015147	015147	ロープフック 94mm 鉄/ユニクロ	1	151471	151471	バラ+フラッグ
015148	015148	ロープフック130mm 鉄/ユニクロ	1	151488	151488	バラ+フラッグ

(単位:mm)

商品コード	A	B	C(穴径)	参考売価
015145	46	12	4.3	50
015146	61	18	4.3	60
015147	94	26	4.3	100
015148	130	30	4.3	150

PC付 打込み棒

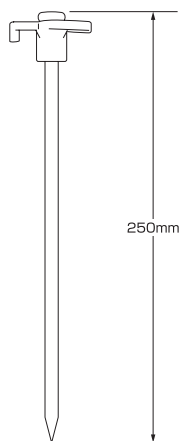

材質：鉄ユニクロメッキ

商品コード	品番	品名	入数(個)	参考売価	4960983	包装形態
015149	DH-149	PC付 打込み棒 全長250mm 棕色	1	100	151495	バラ+フラッグ
015150	DH-150	PC付 打込み棒 全長250mm 緑色	1	100	151501	バラ+フラッグ

ナイロン車プーリー

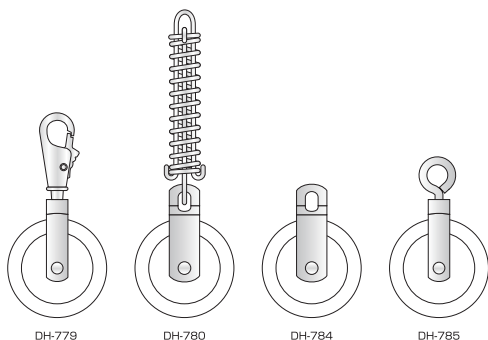

材質：鉄+ナイロン

商品コード	品番	品名	入数(個)	内径	外径	耐荷重	参考売価	4960983	包装形態
015779	DH-779	鉄ナイロン車プーリー(フック付)	1	50	60	25kg	470	157794	バラ+フラッグ
015780	DH-780	鉄ナイロン車プーリー(バネ付)	1	50	60	40kg	400	157800	バラ+フラッグ
015784	DH-784	鉄ナイロン車プーリー(固定型)	1	50	60	40kg	250	157848	バラ+フラッグ
015785	DH-785	鉄ナイロン車プーリー(回転型)	1	50	60	25kg	330	157855	バラ+フラッグ

(単位:mm)