

TK シリーズ

TK21

固定型・小型シリーズ

■ 油圧式（シリコン油）

■ 使用温度範囲：-10℃～+80℃

RoHS



寸法図

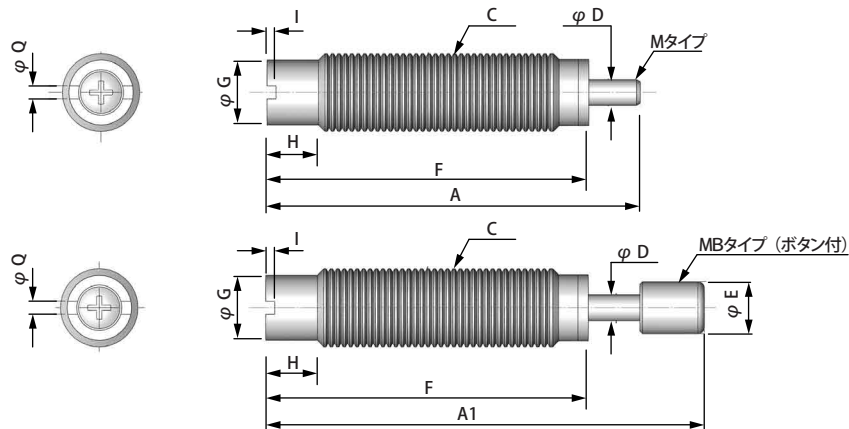

寸法データ

型 式	速度番号	A (mm)	A1 (mm)	C (mm)	D (mm)	E (mm)	F (mm)	G (mm)	H (mm)	Q (mm)	I (mm)	質量 (g)
TK21-□M(B)	-1/-2/-3	35.4	42.6	M10 x 1.0	3.2	6	28.7	8.2	4.4	1.2	0.76	12

※ □は速度番号です。

※ MB はロッド先端にウレタンボタンが付きます。

※ M から MB、または、MB から M に変更はできません。

※ JN（ジャムナット）が標準で2個付属します。寸法データは P41 をご覧ください。

技術データ

型 式	速度番号	(S) ストローク (mm)	(ET) 最大吸収 エネルギー (J)	(ETC) 時間あたり エネルギー (J/Hr)	(FP) 最大 衝撃力 (N)	復帰用 スプリング力		(FD) 最大 推進力 (N)
						伸長 (N)	圧縮 (N)	
TK21-□M(B)	-1/-2/-3	6.4	2	4,100	700	2.9	5.0	89

	材質	表面処理
ボディ	鋼材	ニッケルメッキ (シルバー色)
ロッド	鋼材	ニッケルメッキ (シルバー色)