

바닥이 곧은 수직 토글 클램프 수명이 긴 제품 시리즈

- **재료**
C10 아연 도금 강철(레버는 C40 강철로 만들음).
- 제작 B: 개방 클램핑 레버 그리고 마운팅 플랜지 2개 포함.
- Execution F: 단단한 클램핑 레버와 볼트 유지기(retainer).
- **회전 핀**
경화, 흑화(black-oxide), 분쇄 강철.
- **서포트 부싱**
경화, 흑화(black-oxide), 분쇄 강철.
- **조정 나사와 너트**
아연 도금 강철.
- **핸들**
폴리염화비닐 기반 테크노폴리머. 솔벤트, 기름, 유지와 기타 화학약품에 내성을 보임.
- **클램핑 볼트**
별도 주문.



기능과 용도

모든 분절 조인트는 특수 유지로 윤활처리되어 있다. 조이는 작업 중에 레버를 제어하여 측면 추력 때문에 기능에 영향을 받지 않도록 방지한다. 수명이 긴 제품 시리즈인 토글 클램프는 고품질 소재로 만들기 때문에 용접 지그(wedling jig), 목수 작업, 금형 등 고하중 매체 그리고 일반적으로 높은 형체 회전우력(clamping torque)과 반복 이동이 필요한 경우에 적합하다. 1백 만 사이클 인증.

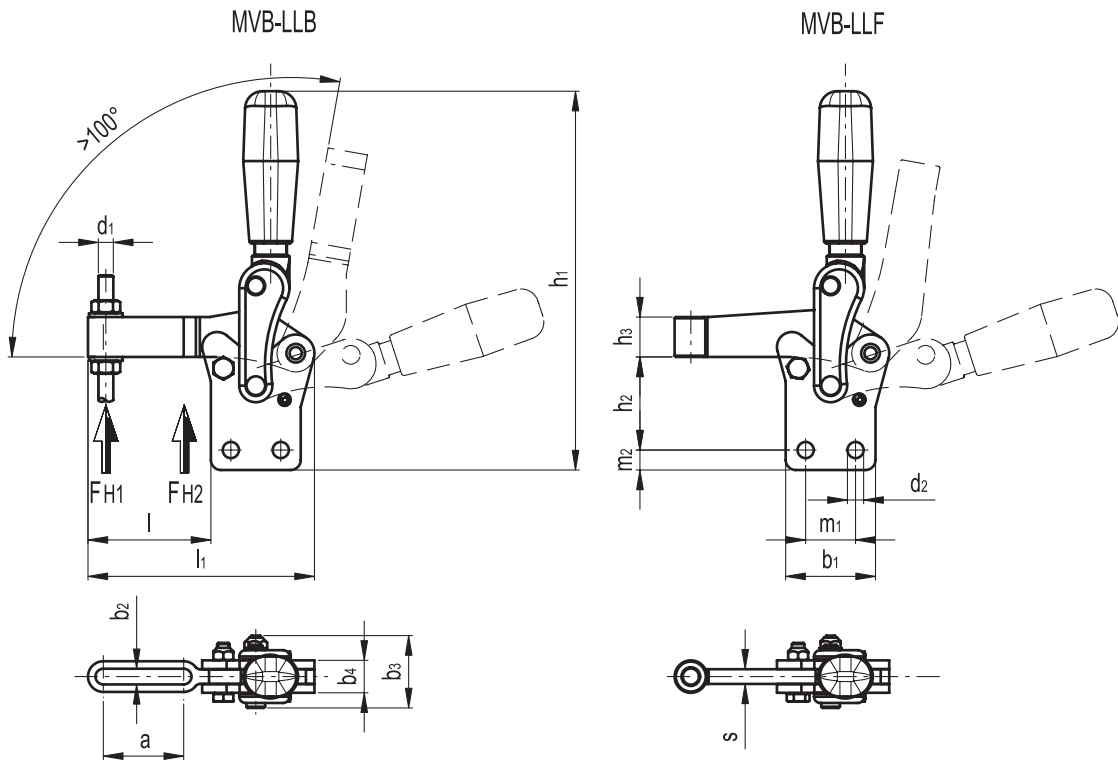
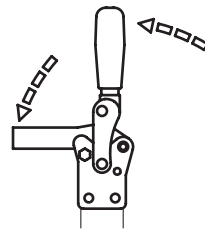

Elesa 표준		주요 치수													홀딩 포스		q		
코드	사양	a	b1	b2	b3	b4	d1	d2	h1	h2	h3	l	l1	m1	m2	s	FH1 [N]	FH2 [N]	g
GG.AA605	MVB.LLB01	32	36	6	29	13	M6	6.5	152	37.5	16	49	91	20	8	-	2200	2800	330
GG.AA635	MVB.LLB02	34	54	10	42.5	20	M10	8.5	235	59.5	24	64	129.5	30	10	-	4400	8200	1200
GG.AA615	MVB.LLF01	-	36	-	29	13	M6	6.5	152	37.5	16	44	86	20	8	6	2200	2800	325
GG.AA645	MVB.LLF02	-	54	-	42.5	20	M10	8.5	235	59.5	24	64	129.5	30	10	10	4400	8200	1200