

MVC.

바닥이 이중으로 된 수직 토글 클램프

- 재료
C10 아연 도금 강철.
- Execution AV: 개방 클램핑 레버 그리고 마운팅 플랜지 2개 포함.
- Execution EV: 단단한 클램핑 레버와 볼트 유지기(retainer) 포함.
- 리벳
아연 도금 강철.
- 핸들
폴리염화비닐 기반 테크노폴리머. 솔벤트, 기름, 유지와 기타 화학약품에 내성을 보임.
- 클램핑 볼트
별도 주문.

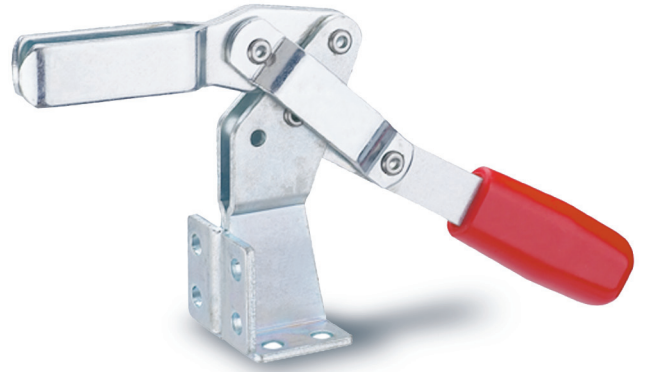

기능과 용도

모든 분절 조인트는 특수 유지로 윤활 처리되어 있다.
MVC. 토글 클램프를 두 가지 다른 표면에 장착하면 레버와 암이 서로 다른 방향으로 움직일 때 클램핑 용도로 제한된 공간을 차지한다.

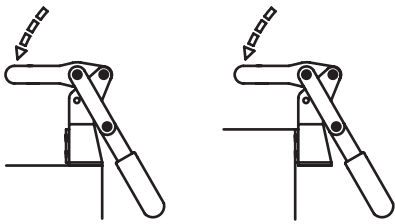

9

594

래치

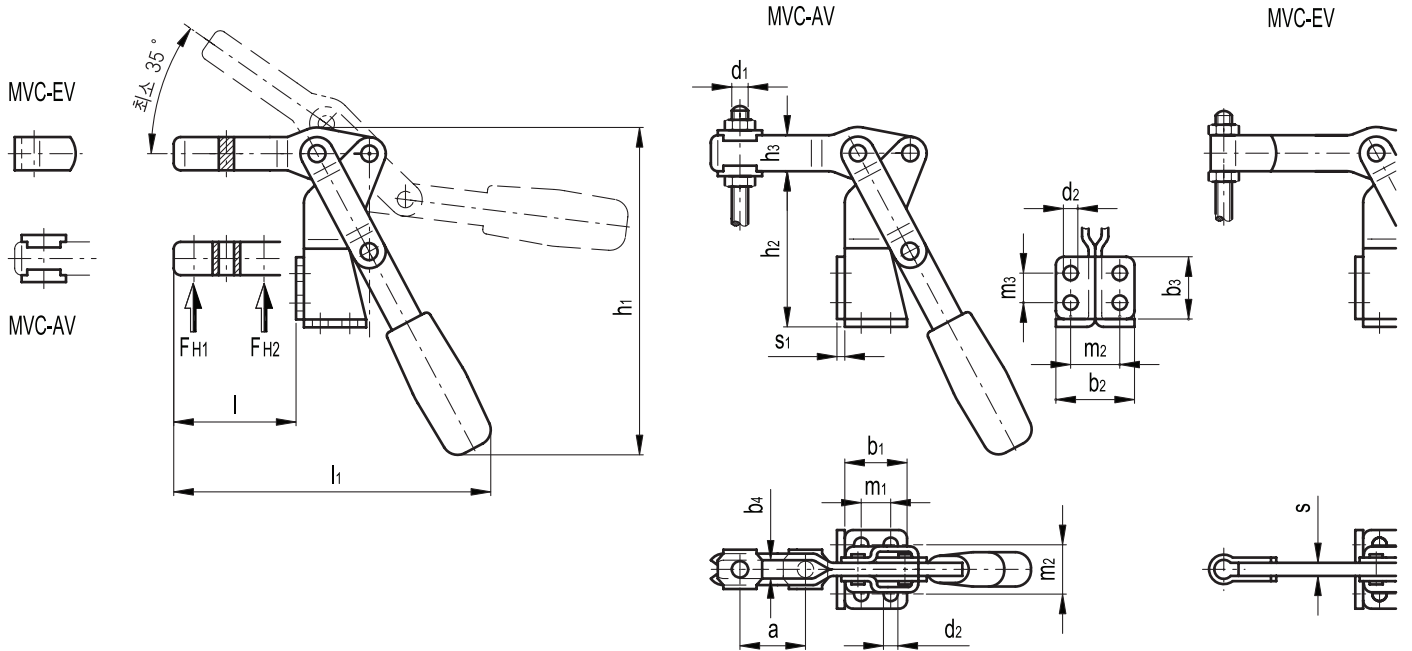

Elesa 표준		주요 치수																홀딩 포스		q	
코드	사양	a	b1	b2	b3	b4	d1	d2	h1	h2	h3	l	l1	m1	m2	m3	s	s1	FH1 [N]	FH2 [N]	g
GG.AA220	MVC.200-AV	34	32	38	32	8.5	M8	6.5	154	76	17	58.5	157	16	26	16	-	3	2200	3500	430
GG.AA320	MVC.300-AV	42	45	48	48	10.4	M10	8.5	198	108	20	76	193	28	30	30	-	3	2700	4500	800
GG.AA225	MVC.200-EV	-	32	38	32	-	M8	6.5	154	76	17	60.5	159	16	26	16	6	3	2200	3500	430
GG.AA325	MVC.300-EV	-	45	48	48	-	M10	8.5	198	108	20	78	195	28	30	30	8	3	2700	4500	800



ELESA 모델. 관련 법에 의거한 판권 소유. ELESA 도면을 전재할 때 항상 출처를 명기한다.