

MSM-H



연결 클램프

- 재료
알루미늄.
- 클램핑 및 그루브(grub) 나사
육각 소켓이 있는 AISI 304 스테인리스 스틸.
- 조립
홀 공차 H9
- MSM-H-A-ANB: 산화 피막 알루미늄, 검정색.
- MSM-H-A-MT: 천연 알루미늄, 무광택 마감 처리.
아연 도금 강철 볼트 공차 h11:
- MSM-H-W-ANB: 산화 피막 알루미늄, 검정색.
- MSM-H-W-MT: 천연 알루미늄, 무광택 마감 처리.

규격 테이블 키

D = 샤프트 공차 h11의 홀 직경

D1=GN 511(p. 488 참고) 클램핑 키드로 교체할 수 있는 클램핑 나사.

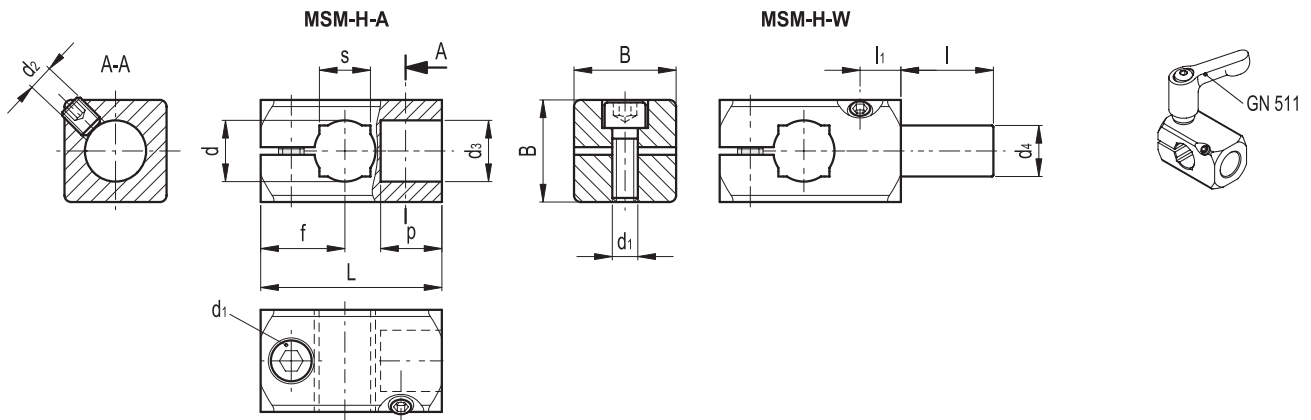

Elesa 표준		주요 치수											d1용 GN 511 클램핑 키트	q	
코드	설명	d	L	B	d1	d2	d3 H9	p	d4 h11	l	f	l1	s		g
500251	MSM-H-8-8-A-ANB	8	26	16	M4	M4	8	8	-	-	13	5.5	-	GN 511-M4-16	20
500259	MSM-H-10-10-A-ANB	10	31.5	20	M5	M5	10	10	-	-	15.5	7	8	GN 511-M5-20	150
500267	MSM-H-12-12-A-ANB	12	35.5	20	M5	M5	12	12	-	-	16.5	8	10	GN 511-M5-20	28
500275	MSM-H-15-15-A-ANB	15	43.5	25	M6	M6	15	15	-	-	20	10	12	GN 511-M6-25	54
500283	MSM-H-16-16-A-ANB	16	45	25	M6	M6	16	16	-	-	20	11	-	GN 511-M6-25	54
500253	MSM-H-8-8-A-MT	8	26	16	M4	M4	8	8	-	-	13	5.5	-	GN 511-M4-16	20
500261	MSM-H-10-10-A-MT	10	31.5	20	M5	M5	10	10	-	-	15.5	7	8	GN 511-M5-20	150
500269	MSM-H-12-12-A-MT	12	35.5	20	M5	M5	12	12	-	-	16.5	8	10	GN 511-M5-20	28
500277	MSM-H-15-15-A-MT	15	43.5	25	M6	M6	15	15	-	-	20	10	12	GN 511-M6-25	54
500285	MSM-H-16-16-A-MT	16	45	25	M6	M6	16	16	-	-	20	11	-	GN 511-M6-25	54
500255	MSM-H-8-8-W-ANB	8	26	16	M4	M4	-	-	8	16	13	5.5	-	GN 511-M4-16	20
500263	MSM-H-10-10-W-ANB	10	31.5	20	M5	M5	-	-	10	17	15.5	7	8	GN 511-M5-20	150
500271	MSM-H-12-12-W-ANB	12	35.5	20	M5	M5	-	-	12	19	16.5	8	10	GN 511-M5-20	28
500279	MSM-H-15-15-W-ANB	15	43.5	25	M6	M6	-	-	15	21	20	10	12	GN 511-M6-25	54
500287	MSM-H-16-16-W-ANB	16	45	25	M6	M6	-	-	16	24	20	11	-	GN 511-M6-25	54
500257	MSM-H-8-8-W-MT	8	26	16	M4	M4	-	-	8	16	13	5.5	-	GN 511-M4-16	20
500265	MSM-H-10-10-W-MT	10	31.5	20	M5	M5	-	-	10	17	15.5	7	8	GN 511-M5-20	150
500273	MSM-H-12-12-W-MT	12	35.5	20	M5	M5	-	-	12	19	16.5	8	10	GN 511-M5-20	28
500281	MSM-H-15-15-W-MT	15	43.5	25	M6	M6	-	-	15	21	20	10	12	GN 511-M6-25	54
500289	MSM-H-16-16-W-MT	16	45	25	M6	M6	-	-	16	24	20	11	-	GN 511-M6-25	54