



# SCO

# 千鳥刃サイドカッター G2



商品  
コード例

SCO 075 040 - 1 T K  
 製品コード 外径 刃巾 穴径 千鳥刃 G2材質  
 ※外径の075=Φ75mm 刃巾の040=4mm  
 穴径の 1=Φ25.4 (2=Φ31.75)



## 特長

ロー付け形状 外周刃と左右交互(千鳥)に側刃を持っている  
 食付き時の衝撃が小さく、切れ味とともに直刃型より優れている

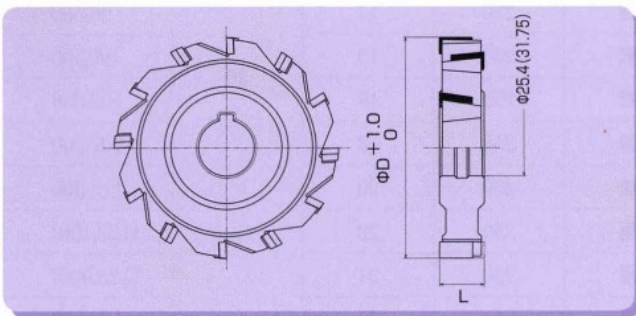

## 被削材別選定表 G2

炭素鋼 S50C	合金鋼 SCM	工具鋼 SK(~40HRC)	調質鋼 SKD	焼入れ鋼		ステンレス鋼 SUS303,304	鋳鉄 FC/FCD	アルミ AL	銅 Cu	樹脂
				~45HRC	~60HRC					
△	△	△	△			△	◎	◎	○	

## 標準切削条件参考表

被削材	鋳鉄 (FC ,FCD)			
	切削条件	回転数 r.p.m	送りmm/min	
切削巾 外径	30mm以下	5 mm以下	5 - 20mm	20 - 30mm
	Φ75	125-250	60-450	60-350
Φ100	100-200	60-440	60-340	40-240
Φ125	75-150	60-420	60-330	35-220
Φ150	60-130	50-410	50-320	35-210
Φ175	50-110	50-400	50-310	35-210
Φ200	50-100	50-390	50-300	30-200
Φ250	40-80	40-380	40-300	30-200

注1：機械、チャックは剛性のある精度の高いものをご使用ください

注2：クーラントは、被削材に適したものをご使用ください

注3：加工中、振動・異音がする場合、状況に応じて切削条件の変更をしてください

ドリル

Aカット

アルミック

ハイスパイル

ウルトラ30

その他

リーマ

カッター

技術資料