

テークアップ形ユニット

UCT200+WB形

鋼板製フレーム付き
止めねじ付き
円筒穴形

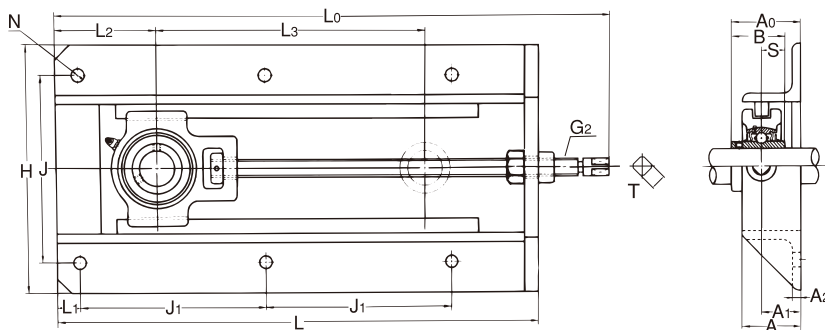

軸径：12～65mm

軸径 (mm)	ユニット の 呼び番号	主要寸法 (mm)																取付け ボルト の呼び	
		H	L	J	J ₁	N	L ₁	L ₂	L ₃	G ₂	L ₀	A	A ₁	A ₂	A ₀	B	S		T
12	UCT201+WB	199	317	154	117	12	19	83	150	TM16×3	367	50	29	6	47.3	31	12.7	12	M10
15	UCT202+WB	199	317	154	117	12	19	83	150	TM16×3	367	50	29	6	47.3	31	12.7	12	M10
17	UCT203+WB	199	317	154	117	12	19	83	150	TM16×3	367	50	29	6	47.3	31	12.7	12	M10
20	UCT204+WB	199	317	154	117	12	19	83	150	TM16×3	367	50	29	6	47.3	31	12.7	12	M10
25	UCT205+WB	199	317	154	117	12	19	83	150	TM16×3	368	50	29	6	48.8	34.1	14.3	12	M10
30	UCT206+WB	212	337	166	127	12	19	95	150	Tr18×4	396	50	30	6	52.2	38.1	15.9	14	M10
35	UCT207+WB	212	429	166	173	12	19	99	230	Tr18×4	490	50	30	6	55.4	42.9	17.5	14	M10
40	UCT208+WB	233	520	192	219	15	22	108	295	Tr26×5	591	50	30	6	60.2	49.2	19	22	M12
45	UCT209+WB	233	520	192	219	15	22	108	295	Tr26×5	590	50	30	6	60.2	49.2	19	22	M12
50	UCT210+WB	233	520	192	219	15	22	108	295	Tr26×5	593	50	30	6	62.6	51.6	19	22	M12
55	UCT211+WB	301	542	240	230	15	22	114	285	Tr30×6	631	65	38	6	71.4	55.6	22.2	24	M12
60	UCT212+WB	301	568	240	243	15	22	127	285	Tr30×6	657	65	38	6	77.7	65.1	25.4	24	M12
65	UCT213+WB	322	606	260	260	15	22	144	280	Tr36×6	699	65	38	6	77.7	65.1	25.4	27	M12

- 備考 1. 適用軸受の主要寸法は、154,155ページに示す。
 2. グリースニップルは、すべて1/4-28UNFとしている。
 3. 軸径インチ寸法の場合は、170,171ページに示す。