

LCB03/04シリーズ

シングルポイントロードセル／台秤タイプ

高性能、防湿処理済み、小型・軽量タイプ（四隅調整済み）。
システム組み込みや台秤等の製作が簡単にでき、コスト軽減を促進。
引張り、圧縮の両用。

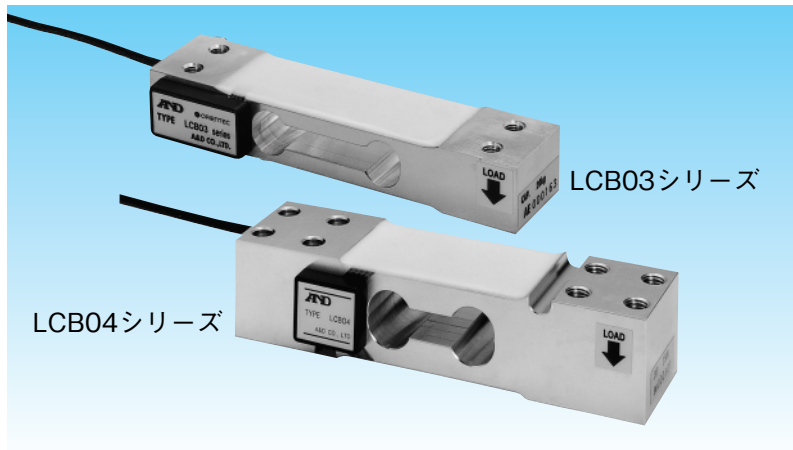

型式名	定格容量（質量）
LCB03K003M	30N (3.059kg)
LCB03K006M	60N (6.118kg)
LCB03K010M	100N (10.20kg)
LCB03K015M	150N (15.30kg)
LCB03K020M	200N (20.39kg)
LCB03K025L	250N (25.49kg)
LCB03K030L	300N (30.59kg)
LCB03K035L	350N (35.69kg)
LCB03K060L	600N (61.18kg)
LCB04K060M	600N (61.18kg)
LCB04K100M	1kN (102.0kg)
LCB04K150L	1.5kN (153.0kg)
LCB04K250L	2.5kN (254.9kg)

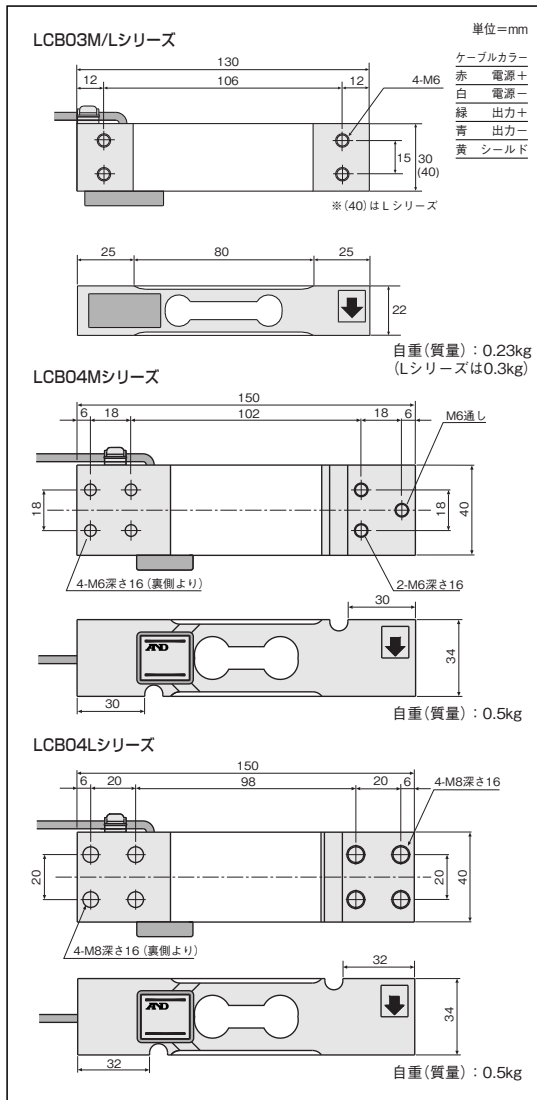

仕様

- 定格出力 ————— 2mV/V±10%
- 許容過負荷 ————— 150% of R.C.
- 限界過負荷 ————— 200% of R.C.
- 総合誤差 ————— 0.02% of R.O.
- 推奨印加電圧 ————— DC5～12V
- 最大印加電圧 ————— DC15V
- 零バランス ————— ±5% of R.O.
- 入力端子間抵抗 ————— 420Ω±30Ω
- 出力端子間抵抗 ————— 350±5Ω
- 絶縁抵抗 ————— 2000MΩ/DC50V (B/E)
- 温度補償範囲 ————— -10℃～40℃
- 零点の温度影響 ————— 0.023% of R.O./10℃
- 出力の温度影響 ————— 0.014% of Load/10℃ Typ.
- ケーブル太さ／長さ ——— φ3.5／0.4m (LCB03)
φ3.5／1.5m (LCB04)
- 積面サイズ ————— 300×300mm (LCB03)
400×400mm (LCB04)
- 防塵・防水 ————— IP54